



MUROX

Parefeu

Murs porteurs et murs rideaux avec
résistance au feu homologuée UL

 **MUROX**[®]
Bâtiments haute performance

MUROX

Parefeu

L'installation en usine de la protection contre le feu procure de multiples avantages au **système Murox** :

- Permet la construction de bâtiments très près des marges d'implantation là où une résistance au feu supérieure est requise par la municipalité
- Procure une protection de l'intérieur vers l'extérieur
- Bénéficie d'une homologation UL 1 heure (normes canadiennes et américaines)

Le **mur parefeu** apporte des économies substantielles :

- N'occasionne aucun délai additionnel pour l'installation
- La fabrication en usine garantit la qualité d'installation requise pour obtenir une résistance effective
- Chantier plus dégagé et plus simple avec moins d'intervenants
- Peut être installé à longueur d'année

Murox est un système de bâtiments Haute Performance^{MC} avec murs porteurs fabriqués en usine, destiné aux marchés de la construction industrielle, commerciale et institutionnelle.

MUROX[®]
Bâtiments haute performance

270, chemin Du Tremblay
Boucherville (Québec) J4B 5X9
Téléphone : 450-641-4000
Sans frais : 1 866 466-8769
Télécopieur : 450-641-9585

1-866-GO-MUROX
www.murox.ws

Installation du matériel au joint (au chantier)

- 1- Fibre de céramique
- 2- Fibre minérale en nattes (pleine hauteur)
- 3- Coupe-vapeur
- 4- Chapeau de panneau intérieur
- 5- Laine minérale en nattes

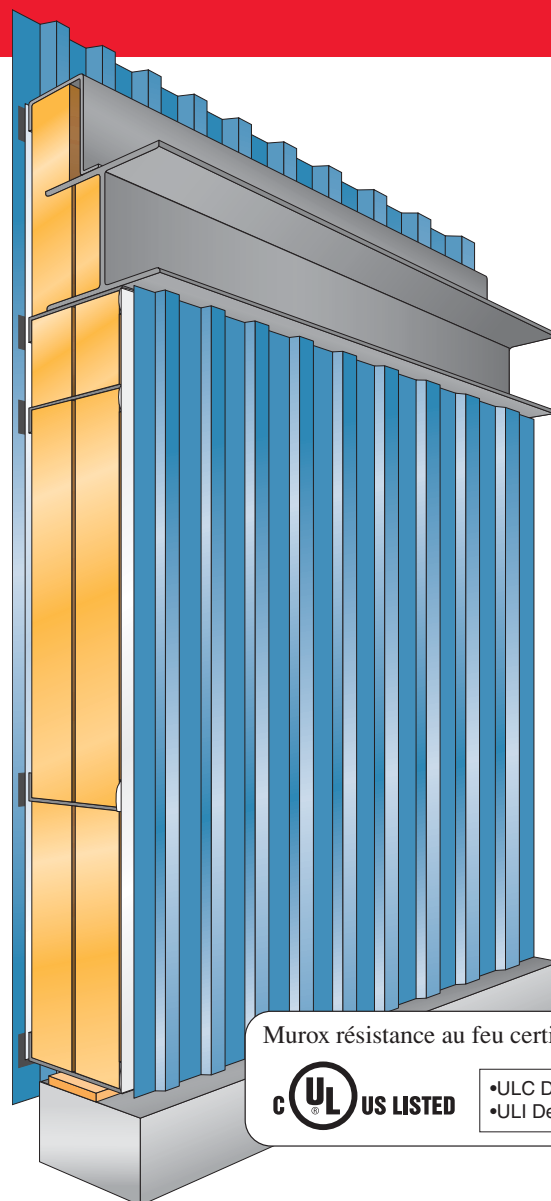
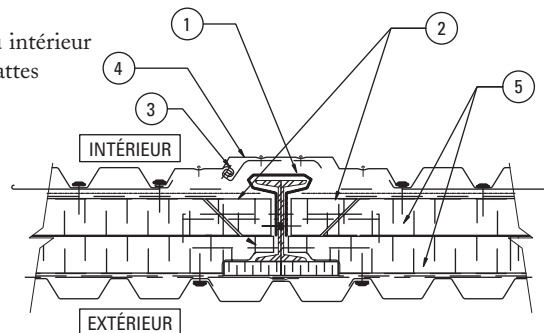

Murox résistance au feu certifiée 1 heure



- ULC Design - W011
- ULI Design - U048